



WAŻNE:

Podążaj za wskazówkami i krokami opisanymi poniżej, aby uniknąć błędów i zapewnić sobie sprawne działanie routera.

Krok 1

Wyjmij z pudełka:

- PLAY BOX NET router Wi-Fi/MESH

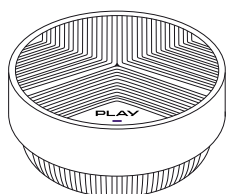

- Zasilacz *

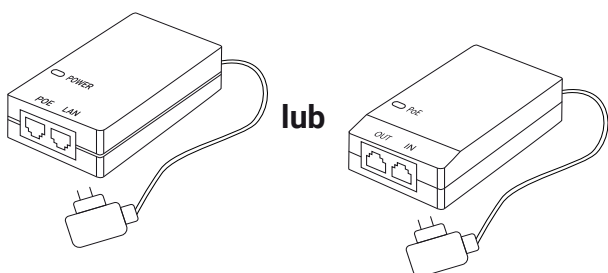

- Kabel sieciowy Ethernet (LAN) x 2

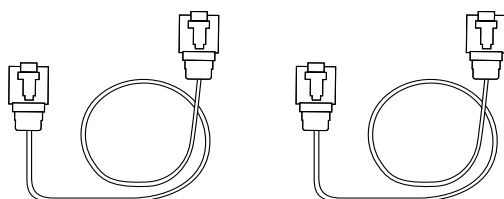

* Sprawdź, którą wersję zasilacza masz w zestawie (rozpoznasz po nazwach portów).

Krok 2

1. Do **portu IN lub LAN** na zasilaczu, podłącz **kabel sieciowy Ethernet (LAN)**.
2. Drugi koniec **kabla** podłącz do **modemu** zainstalowanego przez technika.

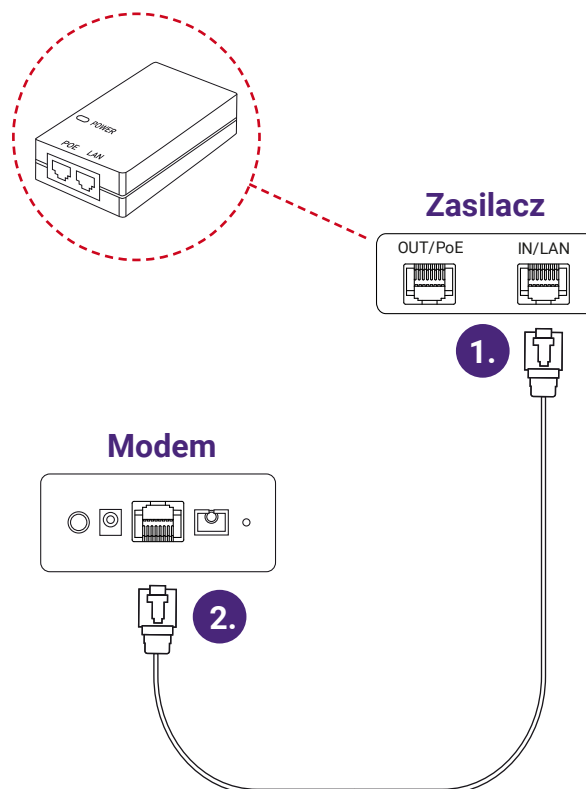

Krok 3

1. Do portu **OUT** lub **PoE** na zasilaczu podłącz kolejny **kabel sieciowy Ethernet (LAN)**.
2. Jego drugi koniec podłącz do **portu GE WAN/PoE** na routerze.

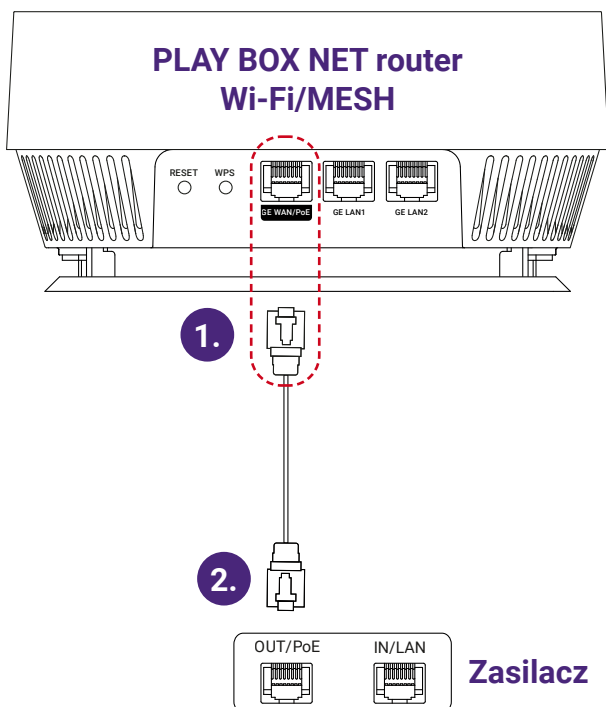

Krok 4

Podłącz zasilacz do **gniazdka elektrycznego**.

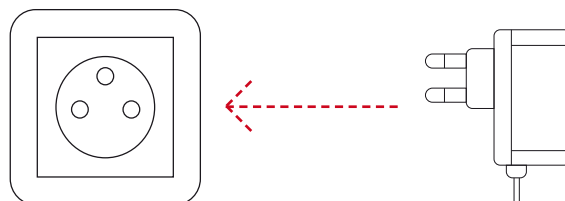

Krok 5

Po upływie około 2-5 minut nastąpi **podłączenie do sieci**. Poprawne połączenie z Internetem jest sygnalizowane stałym **fioletowym kolorem diody LED**.

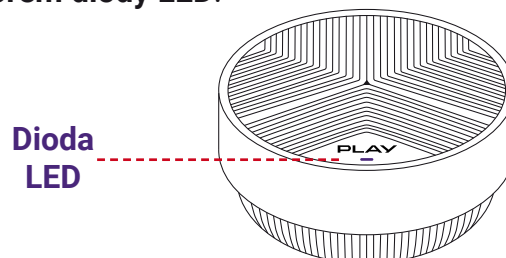

Krok 6

Połącz się z Internetem przez **Wi-Fi**:

- użyj **kodu QR** (znajdziesz na naklejce na spodzie routera)
- znajdź **sieć** i wpisz **hasło**.

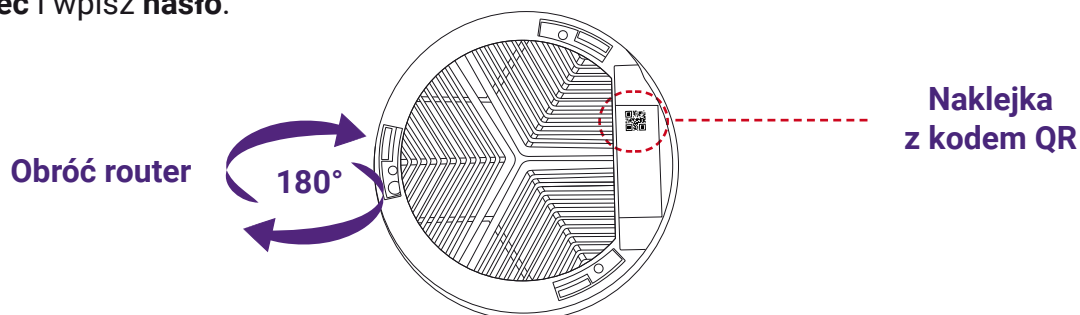



Fioletowy

- **stałe** – urządzenie jest trybie online
- **pulsujące** – trwa przywracanie ustawień fabrycznych



Czerwony

- **stałe** – urządzenie nie ma połączenia z internetem – jest w trybie offline
- **pulsujące** – trwa aktualizacja oprogramowania lub urządzenie się uruchamia - zaczekaj **do 5 minut**, aż dioda przestanie pulsować



Fioletowo-czerwony

- **pulsujące** – urządzenie jest w trybie parowania mesh lub WPS



Jeśli napotkasz jakiegokolwiek trudności, jesteśmy do Twojej dyspozycji!

Możesz do nas zadzwonić pod numer **790 60 50 50** lub wysłać wiadomość o treści „**POMOC**” – niezwłocznie oddzwonimy.